

ブレーキ、チェンジペダル リペアパーツ

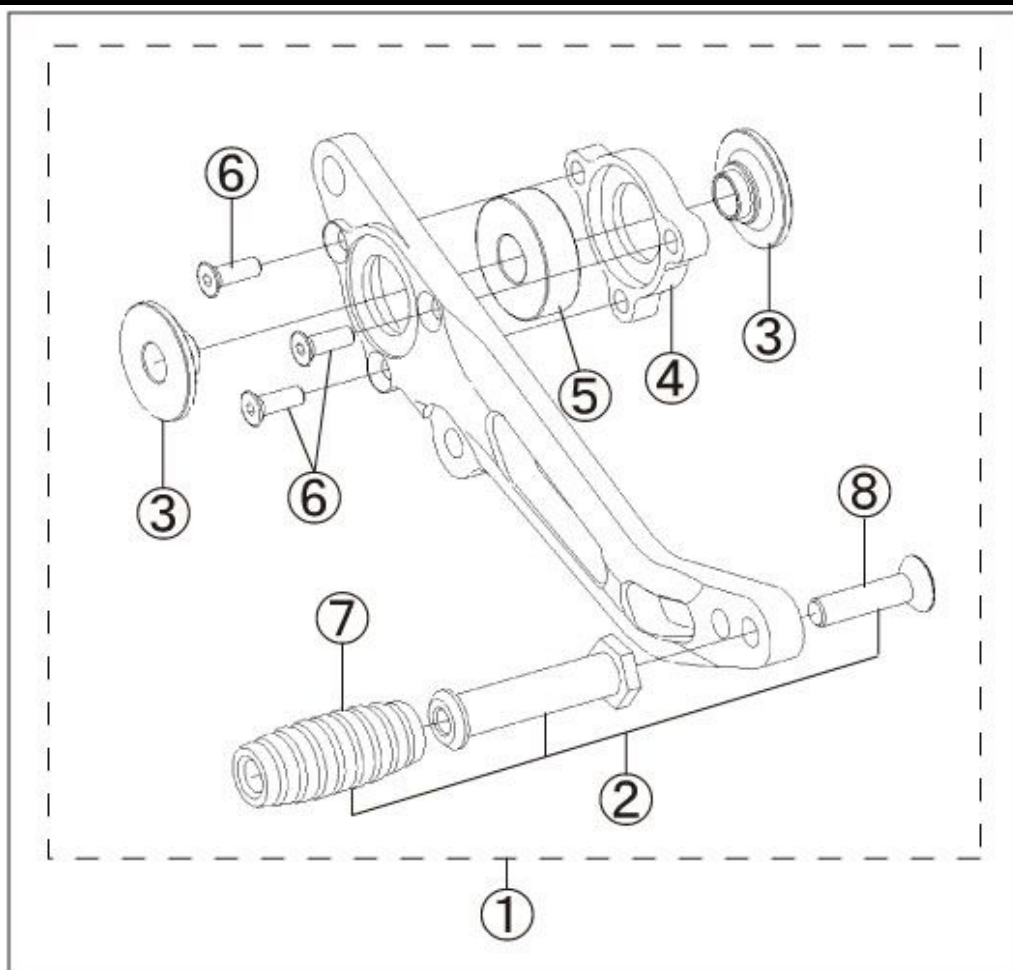

※上記分解図のペダルは一例となります。該当するペダルの形状と違う場合もありますが参考にして下さい。
リペアパーツの内容は下記表をご確認下さい。

各種ペダル共通パーツ

No.	パーツ名	必要数	品番	税別定価	備考
1	ブレーキ又はチェンジペダルASSY	各該当車種のパーツリストをご確認下さい。			
2	ペダルエンドSET 黒	1	SS-R00060005	¥1,200	
2	ペダルエンドSET 銀	1	SS-R00060006	¥1,200	
3	ペダルカラーSUS 穴径φ8	2	SS-R00060002	¥550	
4	ペダルカバー(ベアリングホルダー)Type1 黒	1	SS-R00060C1B	¥2,000	
4	ペダルカバー(ベアリングホルダー)Type1 銀	1	SS-R00060C1S	¥2,000	ボルト3点止め
5	ボールベアリング	1	SS-RBBRC0002	¥550	
6	サラボルトM4×12mm 黒	3	SS-RSB04012B	¥100	
6	サラボルトM4×12mm ユニクロ	3	SS-RSB04012U	¥100	
7	ペダルエンドラバー(ゴムのみ)	1	SS-R00980001	¥300	
8	サラボルトM6×25mm ユニクロ	1	SS-RSB06025U	¥100	

特殊/車種専用パーツ

No.	パーツ名	必要数	品番	税別定価	備考
3	ペダルカラーSUS 穴径φ10 チェンジペダルType6専用 `09~GSX-R1000、`06~GSX-R600等	2	SS-R00060004	¥550	専用 (チェンジ側)
3	ペダルカラーSUS `07-CBR600RR専用 表側	1	SS-R00060013	¥550	専用 (チェンジ側)
3	ペダルカラーアルミ黒 `07-CBR600R専用 裏側	1	SS-R00060014	¥1,200	専用 (チェンジ側)
3	ペダルカラーSUS 穴径φ8 CB400/ZRX400/ZEP400 X/YZF-R25/DUH	2	SS-R2PC001	¥550	ボルト2点止めのペダル用
4	ペダルカバー(ベアリングホルダー)`07-CBR600RR 専用	1	SS-R97061642	¥4,000	専用 (チェンジ側)
4	ペダルカバー(ベアリングホルダー)`09 YZF-R1 専用	1	SS-R970628D2	¥2,800	専用 (チェンジ側)
4	ペダルカバー(ベアリングホルダー)BMW S1000RR 専用	1	SS-R9706B811	¥2,800	専用 (チェンジ側)
4	ペダルカバー(ベアリングホルダー)黒 CB400/ZRX400等	1	SS-R2BC001	¥2,000	ボルト2点止め

リペアパーツのご注文時は、必ず品番、個数をご指定頂きご注文をお願い致します。