

Swing Arm Easy Order Sheet for ZEPHYR、ZRX、CB、XJR

- 車種
- 氏名 (社判)
- 年式
- 住所
- TEL

①全長

- 1. STD 仕様 (ノーマルと同寸)
- 2. 長さ変更 (+ 価格 10,000) (品番: SS-SAOP-006)
【STD より + mm】

②アクスル幅 ※CB1300 は変更不可

- 1. STD 仕様 (ノーマルと同寸)
- 2. 幅変更 (+ 価格 10,000 円) (品番: SS-SAOP-007)
【ホイールセンターより①L mm】
【ホイールセンターより①R mm】

③サス受け (幅・前後位置)

- 1. STD 仕様 (ノーマルと同寸)
- 2. 溶接無し (本体と同梱)
- 3. 位置変更 (+ 価格 5,000 円) (品番: SS-SAOP-005)
【ホイールセンターより③L mm】
【ホイールセンターより③R mm】
【前後距離③ mm】

④トルクロッド受け位置

- 1. STD 仕様 (ノーマルと同寸)
- 2. 無し
- 3. 同梱 (本体と同梱)
- 4. 位置変更 (+ 価格 5,000 円) (品番: SS-SAOP-004)
【④A mm】
【④B mm】
【上・下】

※場所によっては溶接できない場合がございます。一度ご相談ください。

⑤表面処理

- 1. バフ処理
 - 2. セラコート
- ※セラコートは + 約 3 ~ 5 週間納期が掛かります。

⑥チェーン引きコマ

- 1. ハードアルマイト
 - 2. ブラックアルマイト
 - 3. レッドアルマイト
- ※どれか 1 色お選びください。

※①~⑥の項目は必ずご指定ください。

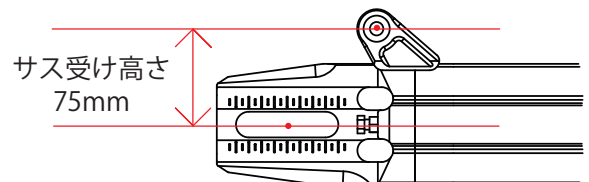
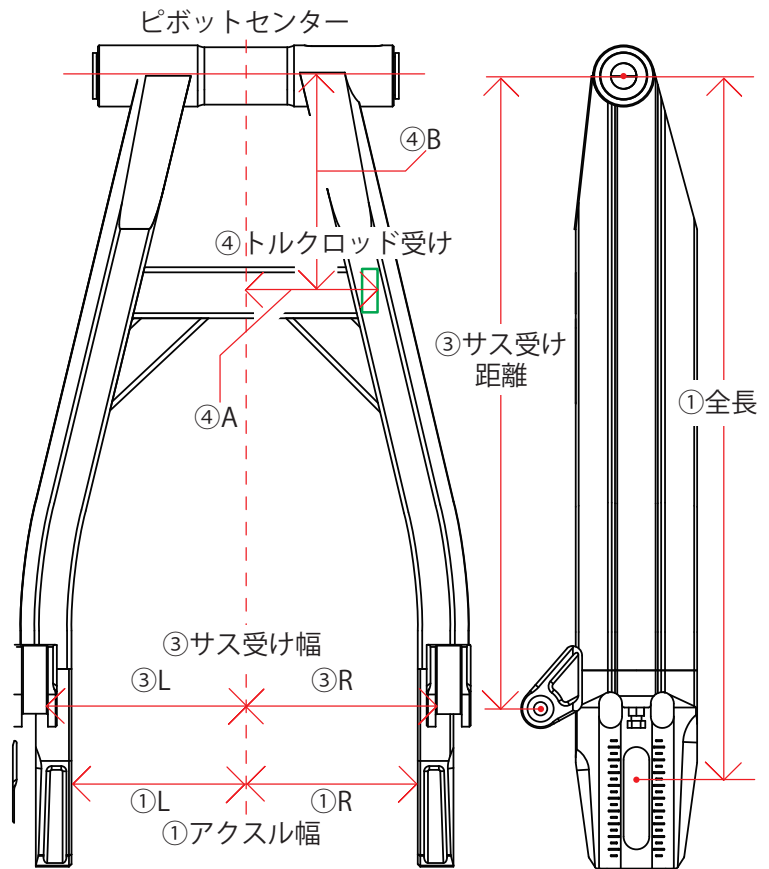

※パイプの太さの構造上、高さの変更はできません。

⑦オプション

4. オイルキャッチタンク仕様 ※CB1300SF は製作不可

- 有り (+ 価格 15,000 円) (品番: SS-SAOP-003)
ドレンボルト径: M8 ニップルサイズ: 9/16"UNF

※ZRX系など、上記オプションを選択の場合、フィッティングの取り出し口が純正バッテリーケース等に近くクリアランスが無い場合は、加工が必要となります。

5. チェーンカバーステー追加加工

- 有り (+3,000 円) (品番: SS-SAOP-008)

6. ブレーキホースクランプ加工

- (+ 価格 1,000 円) (品番: SS-SAOP-009)

- 1. STD 仕様
標準位置: A 47mm、B 90mm

- 2 位置変更
【A mm】
【B mm】

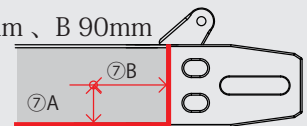

1. スタンドフック (+ 価格各 3,000 円)

- 【取り付けネジ径 M8-P1.25 (品番: SS-SAOP-001)】
- 【取り付けネジ径 M10-P1.25 (品番: SS-SAOP-002)】

2. レーシングスタンドフック (+ 価格 8,000 円)

- 【レッド (品番: GC-71926)】
- 【ブラック (品番: GC-71927)】
- 【ハード (品番: GC-71928)】
- 【ゴールド (品番: GC-71929)】

3. レーシングスタンドフック ベース (+ 価格 7,000 円)

- 【シルバー (品番: GC-71930)】
- 【ブラック (品番: GC-71931)】

備考欄