

STRIKER Special STEP KIT PARTS LIST

YAMAHA '04~'06YZF-R1

SS-AA267B

No.	パーツ名	数量	品番	定価(税抜)
1	ステッププレート L	1	SS-R9701285L	¥4,300
2	ステッププレート R	1	SS-R9701285R	¥4,300
3	オフセットプレート L	1	SS-R9710289L	¥4,150
4	オフセットプレート R	1	SS-R9710289R	¥4,150
5	マスターシリンダーステー	1	SS-R97022850	¥2,000
6	ヒールガード L TYPE1	1	SS-R9703001L	¥2,200
7	ヒールガード R TYPE1	1	SS-R9703001R	¥2,200
8	チェンジペダルステー	1	SS-R9709285B	¥2,600
9	ステップバー	2	SS-R97050000	¥2,800
10	チェンジペダル	1	SS-R9706B01C	¥10,000
11	ブレーキペダル	1	SS-R9706B01B	¥10,000
12	アルミカラー φ14*φ8.2*1	1	SS-RA1408010	¥300
13	プッシュロッドピン TYPE1	1	SS-R00280001	¥1,050
14	ブレーキスイッチスプリングフック TYPE3	1	SS-R07090003	¥460
15	ブレーキランプスイッチステー PT-01-06	1	SS-R06093810	¥580
16	チェンジアーム TYPE3	1	SS-R00660003	¥5,700
17	アルミカラー φ14*φ6.2*20	1	SS-RA1406200	¥300
18	アルミカラーφ12*6.2*13 ブラック	4	SS-RB1206130	¥400
19	アルミカラーφ25*8.2*6 ブラック	1	SS-RB2508060	¥450
20	キャップボルトM8*20 ブラック	4	SS-RCB08020B	¥100
21	サラボルトM8*20 SUS	4	SS-RSB08020S	¥200
22	ボタンボルトM8*25 ブラック	2	SS-RBB08025B	¥100
23	ボタンボルトM8*20 ブラック	1	SS-RBB08020B	¥100
24	ボタンボルトM6*45	1	SS-RBB06045U	¥100
25	ボタンボルトM6*45 ブラック	1	SS-RBB06045B	¥100
26	ボタンボルトM6*25 ブラック	4	SS-RBB06025B	¥100
27	ボタンボルトM6*15 ブラック	1	SS-RBB06015B	¥100
28	ボタンボルトM6*10 ブラック	2	SS-RBB06010B	¥100
29	UナットM8 ブラックメッキ	1	SS-RUN08000B	¥100
30	UナットM6 R	2	SS-RUN060000	¥100
31	フランジ付きUナットM6 R	1	SS-RFU060000	¥100
32	キャップボルトM8*50	1	SS-RCB08050U	¥100
33	キャップボルトM8*60	1	SS-RCB08060U	¥100
34	低ナットM6 L	1	SS-RTN06000L	¥100
35	両切ボルトM6*30 SUS	1	SS-RZB0603SL	¥230
36	ピロボール JAFL6	1	SS-R00JAFL06	¥2,000
37	ワッシャM6	1	SS-RHW06000U	¥50
38	ワッシャM8	2	SS-RHW08000U	¥50
39	割りピン 2*12	1	SS-RWP20120U	¥100
40	フランジ付六角ボルトクロメートM6*20	1	SS-RFB06020D	¥100

左右ペダル先端部(ラバー、シャフト部、固定用サラボルト)は「ペダルエンドセット」として販売しています。
部品番号SS-R00060005(ブラック)、1個あたり税抜定価¥1200です。

ペダル軸を左右から挟みこむステンレス製の段付きカラーは「ペダルカラーSUSφ8」として販売しています。部品番号SS-R00060002、1個あたり税抜定価¥550です。

STRIKER YZF-R1'04-'06 (L)

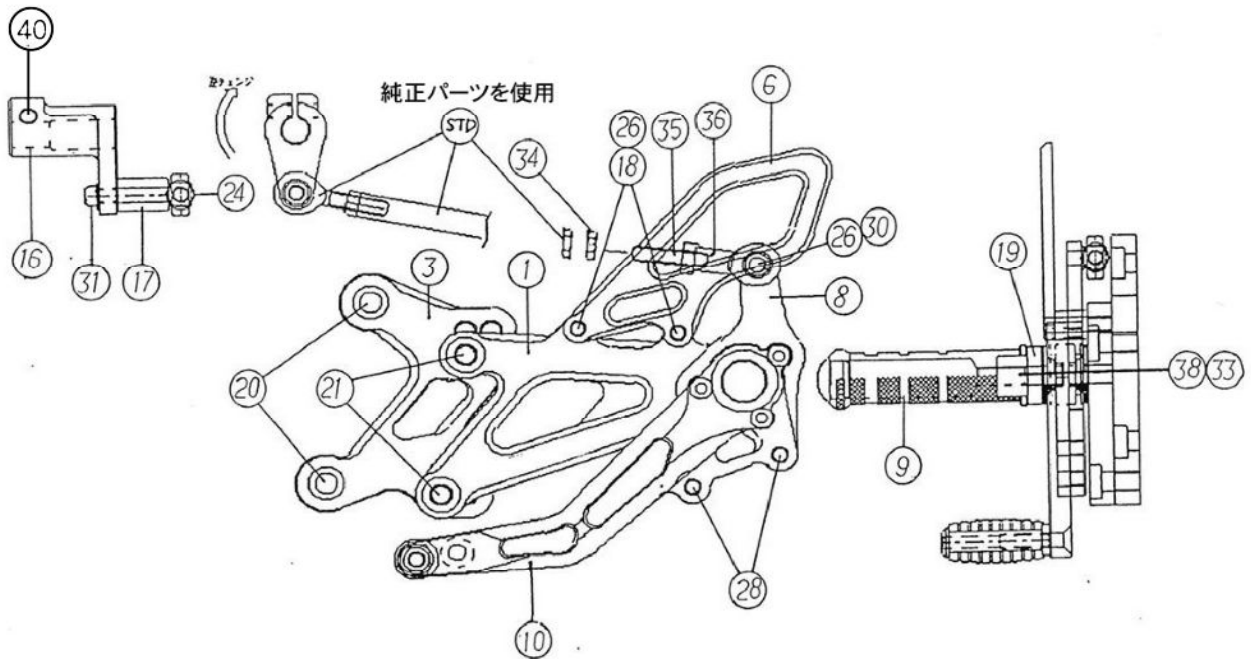

STRIKER YZF-R1'04-'06 (R)

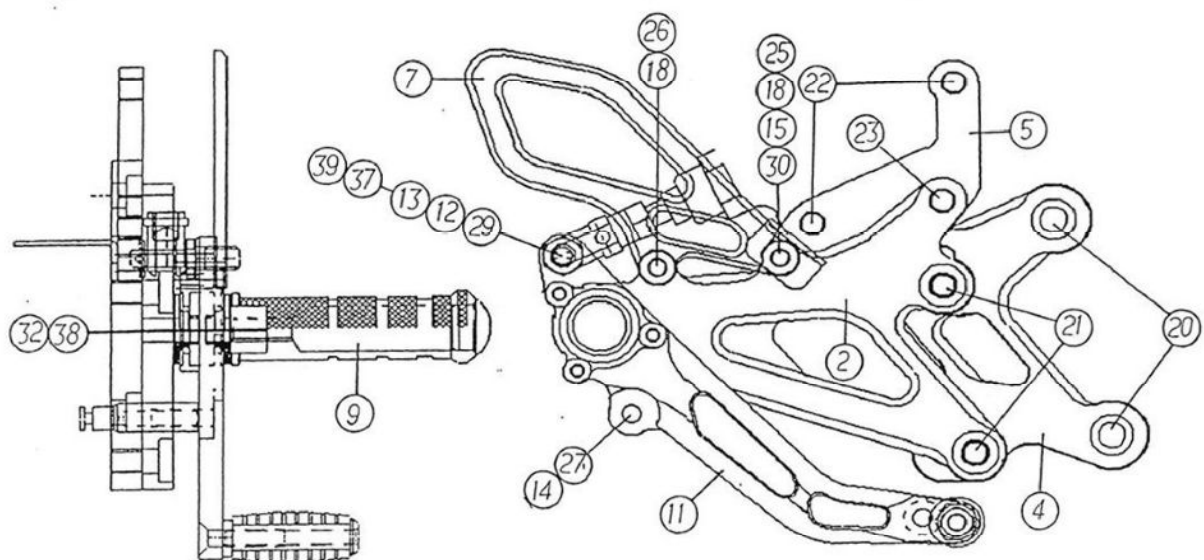

STRIKER ステップKIT YZF-R1'04-'06

取り付け時の注意点

この度は、弊社製ステップをご購入頂き、誠にありがとうございました。
この商品は、作業時に注意が必要な点がございます。以下を参考にして作業を行って下さい。

① 右側マフラーカバー(樹脂製)は取り付けできませんので外して下さい。

② 正チェンジ時の注意点

エンジン側チェンジアーム(部品番号16)を、下向きに取り付けます。この際、配管の取り回しを変更する必要があります。下記画像・手順を参考に作業を行ってください。

変更方法: スプロケットカバーを外して配管にゆとりを持たせ、チェンジアーム付近の配管をエンジン外側に取り回します。変更後、スプロケットカバーを取り付けます。

(下図参照)

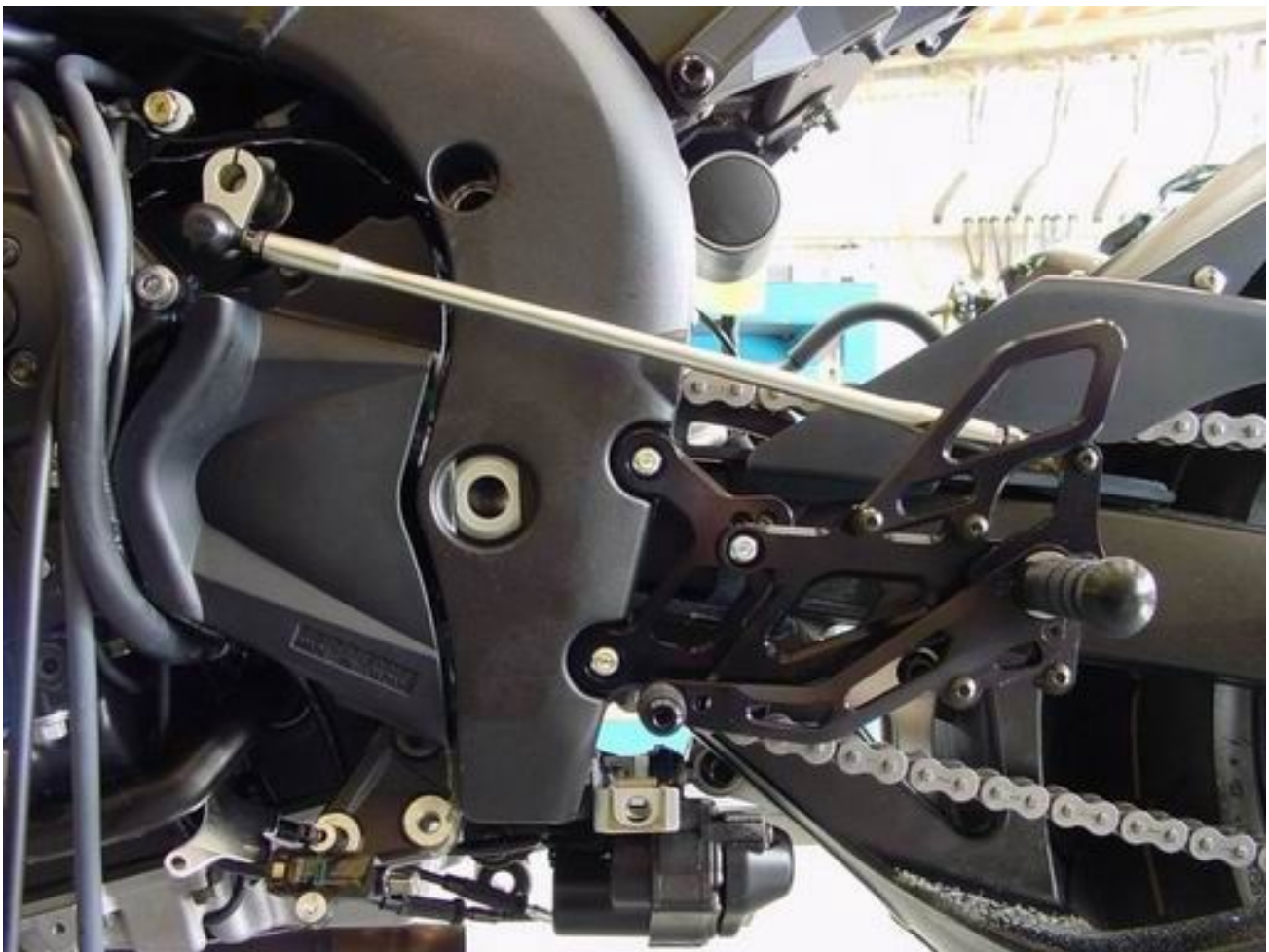

③ 逆チェンジ時の注意点

エンジン側チェンジアーム(部品番号16)を、上向きに取り付けます。

この際、ポジションやチェンジペダルの角度によってはチェンジアーム付近がカウルと干渉します。干渉しない様ペダルやリンクの角度を変更するか、干渉箇所のカウルを削って対策して下さい。

カット量は5x15mm程度となります。