

Swing Arm Easy Order Sheet for ZEPHYR, ZRX, XJR

※注文、見積 に丸で印を付けて下さい。印が無い場合は注文として承ります。

- 車種
- 氏名(社判)
- 年式
- 住所
- TEL

①全長 ※①～⑥の項目は必ずご指定ください。

- 1. STD 仕様(ノーマルと同等)
- 2. 長さ変更(+10,000円) (品番:SS-SAOP-006)
【STDより + mm】

②アクスル幅

- 1. STD 仕様(ノーマルと同等)
- 2. 幅変更(+10,000円) (品番:SS-SAOP-007)
【ホイールセンターより①L mm】
【ホイールセンターより①R mm】

③サス受け(幅・前後位置)

- 1. STD 仕様(ノーマルと同等)
- 2. 溶接無し(本体と同梱)
- 3. 位置変更(+5,000円) (品番:SS-SAOP-005)
【ホイールセンターより③L mm】
【ホイールセンターより③R mm】
【前後距離③ mm】

④トルクロッド受け位置

- 1. STD 仕様(ノーマルと同等)
- 2. 無し
- 3. 同梱(本体と同梱) → (SS-SAOP-004-ND ¥0円)
- 4. 位置変更(+5,000円) (品番:SS-SAOP-004)
【④A mm】
【④B mm】
【上・下】

※場所によっては溶接できない場合がございます。

⑤表面処理

- 1. バフ仕上げ(標準)
- 2. 半艶ブラック仕上げ(オプション)
(+43,000円) (品番:SS-SAOP-000)

⑥チェーン引きコマ

- 1. ハードアルマイト (HA)
 - 2. ブラックアルマイト (BK)
 - 3. レッドアルマイト (RD)
- ※どれか1色お選びください。

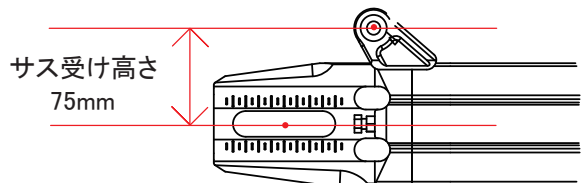
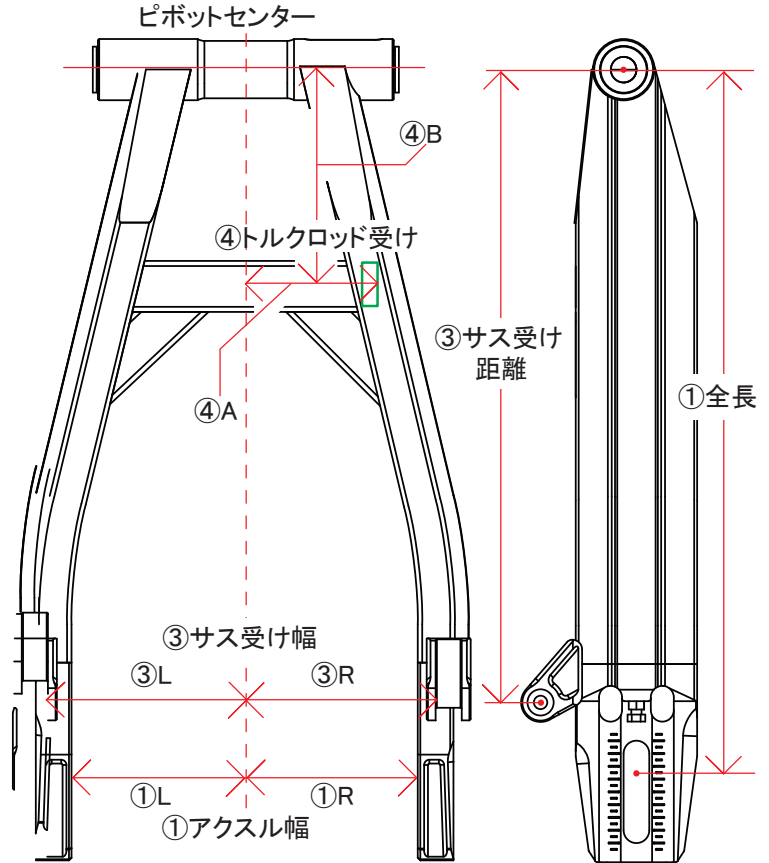

※パイプの太さの構造上、高さの変更はできません。

⑦オプション

4. オイルキャッチタンク仕様

- 有り(+15,000円) (品番:SS-SAOP-003)
ドレンボルト径:M8 ニップルサイズ:9/16"UNF

※ZRX系など、上記オプションを選択の場合、フィッティングの取り出し口が純正バッテリーケース等に近くクリアランスが無い場合は、加工が必要となります。

5. チェーンカバーステー追加加工

- 有り(+3,000円) (品番:SS-SAOP-008)

6. ブレーキホースクランプ加工

(+1,000円) (品番:SS-SAOP-009)

- 1. STD仕様(当社指定のカスタム位置、純正ホース非対応)

標準位置: A 47mm, B 90mm

- 2. 位置変更
【A mm】【B mm】

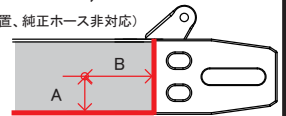

7. チタンチェーンアジャスターボルト(64チタン)

- 有り(+6,500円) (品番:SS-SAOP-024)

1. スタンドフック受け(+3,000円)

- 【取り付けネジ径 M8-P1.25 (品番:SS-SAOP-001)】
- 【取り付けネジ径 M10-P1.25 (品番:SS-SAOP-002)】

2. レーシングスタンドフック(+8,000円)

- 【レッド (品番:GC-71926)】
- 【ブラック (品番:GC-71927)】
- 【ハード (品番:GC-71928)】
- 【ゴールド (品番:GC-71929)】

3. レーシングスタンドフック ベース(+7,000円)

- 【シルバー (品番:GC-71930)】
- 【ブラック (品番:GC-71931)】